

Інформаційно-методичні матеріали проведення Відкритих змагань на Кубок України з автотельного спорту серед учнівської молоді (кордові моделі у приміщеннях)

1. Загальна інформація

1.1. Інформаційно-методичні матеріали надають детальну інформацію та рекомендації, щодо проведення заходу відповідно до Положення про Всеукраїнські відкриті змагання із спортивно-технічних видів спорту та інших напрямів технічної творчості серед дітей та учнівської молоді (далі – Положення), затвердженого наказом МОНмолодьспорту України 28.05.2012 року № 635 та зареєстрованого в Міністерстві юстиції України 14.06.2012 року за № 953/21265.

2. Програма змагань

2.1. Програмою Змагань передбачається:

Програмою передбачається собисто-командна першість у класах автотель: ЕЛ-0, ЕЛ-К, ЕЛ-АЕРО, ЕЛ- Іграшка.

3. Учасники змагань

3.1. У змаганнях бере участь учнівська молодь до 14 років на момент проведення мандатної комісії.

3.2. Команду очолюють тренер і представник, які несуть відповідальність за життя і здоров'я членів команди та суддя.

3.3. Учасники Змагань можуть виступати тільки у складі регіональних команд за місцем проживання або навчання. Учасники можуть змагатися у особистому заліку (за погодженням з організатором).

3.4. Змаганням передують гурткові, районні, міські, обласні змагання, тренувальні збори.

3.5. Команда для участі у змаганнях кожного наступного рівня формується, як правило з призерів попередніх змагань.

3.6. Члени команди повинні мати єдину форму (футболка з нанесенням назви команди або логотипом).

3.7. Перехід з однієї команди до іншої на протязі року заборонено.

4. Вимоги до проведення змагань

4.1. Змагання проводяться відповідно до даних Інформаційно-методичних матеріалів, “Правил змагань з автотельного спорту” та змін і доповнень до Правил, що прийняті на семінарі з автотельного напрямку у 2014 році Українською Федерацією автотельного спорту (УФАМС) (далі в тексті – Правила).

4.2. Учасники змагань мають право змагатися не більше, ніж у двох класах моделей та отримувати командний залік у цих класах.

4.3. Кожна команда виставляє не більше 2-х моделей у одному класі.

4.4. Всі моделі проходять технічний огляд без отримання балів.

4.5. Для моделей ЕЛ-0 и ЕЛ-К проводиться технічний огляд, де вони отримують бали згідно Додатку 2. Прогідний бал – 8 .

4.6. Швидкість, що показала модель учасника, переводиться у бали – 1 км/год дорівнює 1 балу (частки км/год – відповідно часткам балу).

4.7. Представник, тренер або суддя, що прибули з командою, можуть допомагати учасникам на тренуваннях, але не мають права фізичного втручання у підготовку та запуск моделей на старті.

4.8. Судді не мають права допомагати та давати поради учасникам на старті.

4.9. Помічниками учасника на старті можуть бути тільки учасники Змагань.

4.10. На всіх моделях повинні бути ініціали учасника (прізвище та ім'я), символ України (прапор або герб або напис).

4.11. Кожний учасник отримує не менше 2 спроб на кожну модель. У залік йде кращий результат .

4.12. Довжина дистанції 100м.

4.13. Інші вимоги - згідно з Додатком 2 до Інформаційно-методичних матеріалів проведення.

5. Необхідна документація

До мандатної комісії керівник команди подає такі документи:

- заявка (додаток 1);
- свідоцтва про народження учасників змагань (можна завірені ксерокопії);
- медична довідка про можливість знаходження у дитячому колективі (на кожного учасника) або відмітка лікаря у заявці;
- страховий поліс на час змагань;
- довідку з місця навчання.

6. Керівництво змаганнями, організація суддівства

6.1. Загальне керівництво організацією і проведенням Змагань доручається здійснювати Українському державному центру позашкільної освіти Міністерства освіти і науки України (згідно з Положенням).

6.2. Суддівство Змагань здійснює суддівська колегія, склад якої затверджується Українським державним центром позашкільної освіти Рішенням зі суперечливих питань, що можуть виникнути під час проведення заходу (тлумачення Інформаційно-методичних матеріалів, Правил, тощо) виносить директор Українського державного центру позашкільної освіти або уповноважена ним особа.

7. Матеріальне забезпечення

7.1. Джерела фінансування Змагань зазначаються у листі-виклику.

8. Визначення переможців та нагородження

8.1. Переможець та призери в особистій першості в кожному класі моделей визначаються згідно з Правилами Змагань.

8.2. Командна першість визначається за найбільшою сумою швидкостей, що показали моделі членів команди (по 1 кращому результату у кожному класі моделей).

8.3. У Змаганнях визначається командний залік:

- абсолютний – серед всіх команд, що прибули на змагання;
- обласний – серед команд від обласних центрів НТТУМ.

8.4. Команди, які зайняли призові місця, нагороджуються згідно з Положенням.

8.5. Призери особистої першості нагороджуються згідно з Положенням.

9. Техніка безпеки

9.1. Представник та керівник несуть відповідальність за виконання членами команди вимог техніки безпеки та норм поведінки.

9.2. Відповідальність за забезпечення техніки безпеки під час офіційних тренувань та стартів несуть старші судді на стартах.

10. Організаційні питання

Попередні заявки (з точною кількістю учасників) письмово подаються до оргкомітету за адресою: 01021, м.Київ, Кловський узвіз, 8, УДЦПО факс: 0(44) -253-75-25 Качур Віктор Валентинович (моб. 0(67)-76-998-76).

Без попередньої заявки команда до участі у заході не допускається.

Додаток № 1

до Інформаційно-методичних матеріалів
проведення Відкритих змагань на
Кубок України з автотомельного спорту
серед учнівської молоді (кордові
моделі у приміщеннях)

З А Я В К А

на участь у Відкритих змагань на Кубок України з автотомельного спорту серед
учнівської молоді (кордові моделі у приміщеннях)

_____ просить

(назва організації)

допустити до участі у змаганнях команду в складі :

№ з/п	Клас моделей	Залік	Прізвище, ім'я учасника	Дата народж. (число, місяць, рік)	Клас(курс), навчальний заклад	Домашня адреса	Дозвіл лікаря
1							
2							
3							

Тренер команди _____
/прізвище, ім'я, по батькові, місце роботи, посада/

Представник _____
/прізвище, ім'я, по батькові, місце роботи, посада/

Суддя _____
/прізвище, ім'я, по батькові, місце роботи, посада/

Директор

М.П.

Додаток № 2
до Інформаційно-методичних матеріалів
проведення відкритих змагань на
Кубок України з автомоделного спорту
серед учнівської молоді (кордові
моделі у приміщеннях)

Вимоги до моделей та проведення змагань

Класи кодових моделей для змагань у приміщенні:

- Модель ЕЛ-О – об'ємна модель-копія автомобіля з електродвигуном;
- Модель ЕЛ-К – контурна модель-копія автомобіля з електродвигуном;
- Модель ЕЛ-АЕРО - модель аеромобіля з електродвигуном;
- Модель ЕЛ-Іграшка - вдосконалена модель іграшки промислового виробництва, що придбана в торговій мережі.

Загальні вимоги:

1. Довжина :

- мінімальна - 120 мм;
- максимальна – 300 мм.

2. Модель повинна бути схожа на справжній автомобіль (вийняток – аеромобіль) та ретельно пофарбована;

3. Модель повинна мати кордову планку. Відстань від продільної вісі моделі до центру отвору у кордовій планці (для закріплення карабіну кордової нитки) – 130-140 мм. Ширина не менше 14 мм. Діаметр отвору – не менше 3 мм.

4. Електродвигун – довільний. Забороняється використання 3-фазних (безколекторних) електродвигунів.

5. На кордовій планці має бути два контакти (на малюнку 1) діаметром 1 мм для підключення зовнішнього живлення;

6. Живлення, що подається на модель – 12 Вольт постійного струму, струм до 2 Ампер, який регулюється електричним пристроєм. На моделі не можуть бути застосовані додаткові джерела живлення, батареї, акумулятори та конденсатори.

7. Модель повинна мати на менше 4-х гумових (обгумованих) коліс (дозволяється використання коліс з матеріалу, що не поступається за еластичністю гумі);

8. Моделі, що мають неохайний вигляд – можуть бути недопущеними до участі у змаганнях.

9. У класі об'ємних моделей ЕЛ-О кузови мають бути виготовлені без використання синтетичних смол. Виготовляти кузови виконані вакуумною формовкою з листових пластмас заборонено.

Вимоги до класів:

ЕЛ-АЕРО

1. На моделях ЕЛ-АЕРО рух виконується тільки за допомогою пропелера, який встановлено на вісь електродвигуна. Використання металевих пропелерів забороняється.

2. Модель ЕЛ-АЕРО повинна стояти на 4-х точках (без зачіплення кордової нитки);

ЕЛ-Іграшка

На моделі ЕЛ-Іграшка додатково встановлюється кордова планка, дозволяється заміна гуми коліс, електродвигуна, рами, фарбування.

ЕЛ-0 та ЕЛ-К

На технічний огляд учасники надають креслення (ксерокопії), що опубліковані у офіційних виданнях.

Для проведення технічного огляду моделей класів ЕЛ-О та ЕЛ-К використовується таблиця оцінки за подібність:

- фарбування – 5-4-3-2-1 бал;
- облицювання - 5-4-3-2-1 бал;
- кузов - 5-4-3-2-1 бал;
- колеса у зборі 5-4-3-2-1 бал.

Прохідний бал – 8 балів.

Всі інші вимоги – згідно Правил.

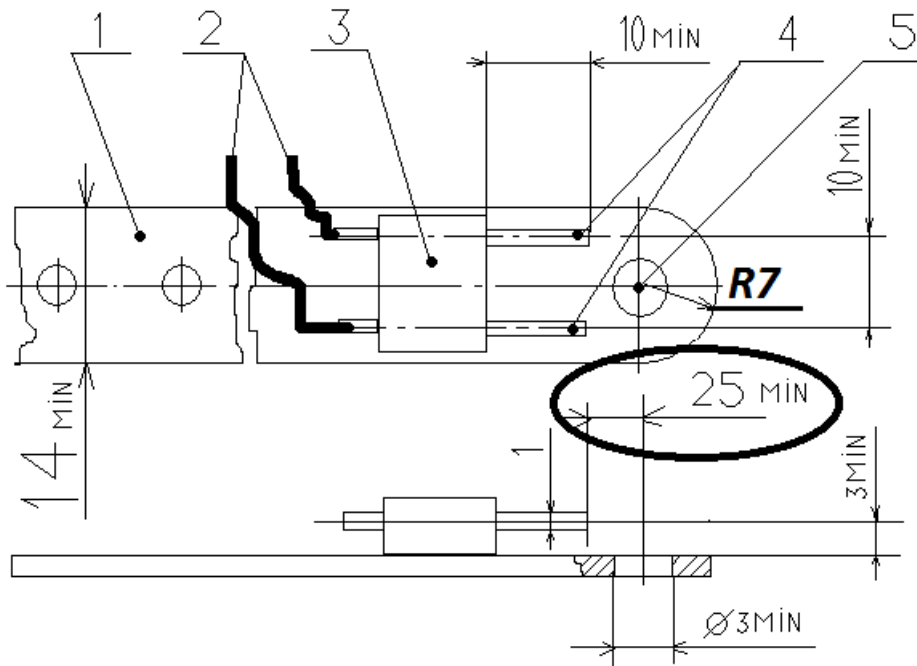

Мал. 1. Конструкція кордової планки з контактами:

- 1 – кордова планка;
- 2 - дроти до двигуна;
- 3 - пластмасовий ізолятор;
- 4 - контакти для зовнішнього живлення (діам. **1 мм**);
- 5 - отвір для закріплення карабіну кордової нитки.

УВАГА! Для підключення моделі до дротів живлення використовується роз'єм, розміри якого відповідають розмірам контактів на кордовій планці (мал.1. у додатку 2)! Ніяк по-іншому підключення не відбуватиметься!